



## **Vereinfachtes Handbuch für den Gebrauch der Bontempi - Tastaturen mit PC-Anschluss**

Bontempi – Tastaturen mit Midi - oder USB Midi – Buchse können an einen PC angeschlossen werden. Die Tastatur sendet an und empfängt vom PC unter Zuhilfenahme des MIDI –Kommunikationsprotokolls Informationen über Noten, Lautstärke etc.

Sie funktionieren mit jedem Midi Datei - Ausführungs- und Aufnahmeprogramm (Windows Media Player, Van Basco, Cakewalk, Cubase, Logic, Jazz++ etc).

Bontempi stellt seinen Kunden, die Windows Media Player und Jazz++ wählen, dieses Handbuch zur Verfügung, um ihnen einige wichtige Funktionen einfach und leicht näher zu bringen:

- 1) Anschluss der Bontempi - Tastatur an einen PC
- 2) Wiedergabe einer Midi – Datei mit Windows Media Player
- 3) Installation des Jazz++ - Programms
- 4) Aufnahme, Speicherung und Abhören einer mit Jazz++ aufgenommenen Notensequenz

## 1) ANSCHLUSS DER TASTATUR AN EINEN PERSONAL COMPUTER

### Was ist MIDI?

Das Kürzel MIDI steht für "Musical Instrument Digital Interface". Es handelt sich dabei um einen Standard für die Übertragung von Daten über Kabel von einem elektronischen Musikgerät auf einen Personal Computer oder auf ein anderes elektronisches Musikgerät.

### Das System General Midi (GM)

Diese Tastatur verwendet das System General Midi (GM), einen Standard, der den Empfang oder das Senden von Daten in MIDI-Format zu einem Personal Computer oder einer anderen Tastatur mit Musikinstrumenten anderer Marken ohne Kompatibilitätsprobleme ermöglicht.

Die Tastatur PM 747 ist mit einer MIDI USB-Buchse für den Anschluss an den Personal Computer ausgestattet. Der Anschluss erfolgt durch Verwendung des mitgelieferten Kabels, wie in der Abbildung dargestellt:

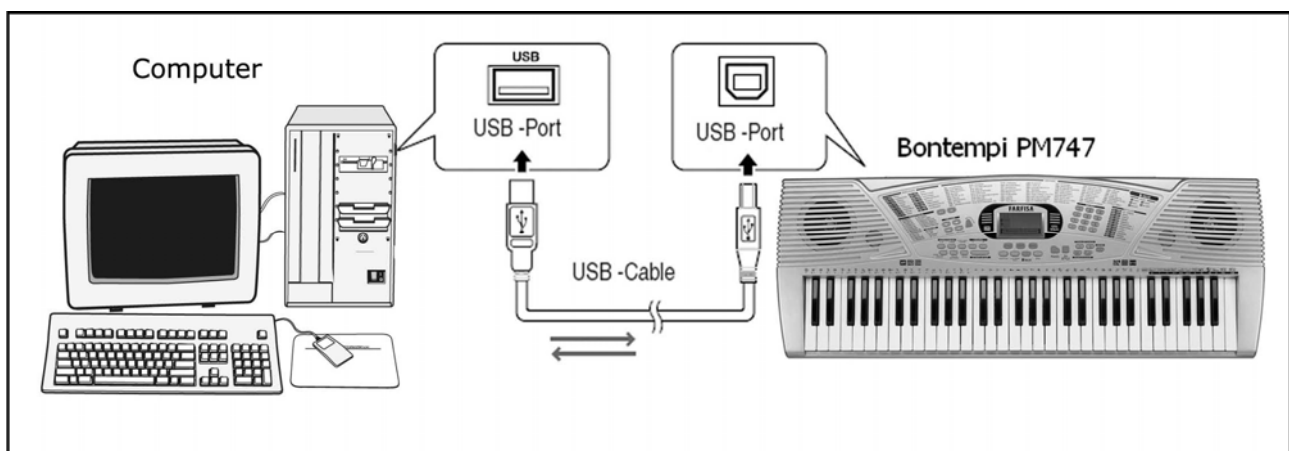

### Mindestanforderungen des Systems

Personal Computer mit Pentium3 Prozessor mit 800Mhz samt USB-Buchse. Betriebssystem Windows XP oder Nachfolgesystem.

### Verfahren zum Anschluss an den Computer - Windows XP

Vor Anschluss der Tastatur sicherstellen, dass der Computer eingeschaltet und die Tastatur ausgeschaltet ist. Das Gerät nach Herstellung des Anschlusses durch das mitgelieferte Kabel einschalten. Nach einigen Sekunden erscheint auf dem Computer eine Reihe von Anzeigen:



Danach ist die Tastatur richtig angeschlossen und vom Computer anerkannt. Anmerkung: Die Anerkennung der Tastatur durch den Computer erfolgt beim ersten Anschluss. Bei den späteren Anschlüssen erscheint keine Anzeige mehr, es ertönt nur das charakteristische akustische Signal des Computers, das den Anschluss einer USB-Vorrichtung anzeigt.

Hinweise:

- Falls die Tastatur vom Computer nicht anerkannt und ein unbekannter Peripheriefehler angezeigt wird, den Vorgang wiederholen. Wenn das Problem weiter besteht, überprüfen, ob die Mindestanforderungen erfüllt werden.

### **Anschluss an den Computer mit Betriebssystem - Windows VISTA - Vorgehensweise:**

Um das Keyboard an einen PC mit Betriebssystem Windows Vista anzuschließen, benötigt man einen "driver", dessen Installations-Programm (BontempiKeyboardSetup.exe), in der "download area" der Web.site: [www.bontempi.com](http://www.bontempi.com) zur Verfügung steht. Nach dem Download des Installations-Programmes geht man vor wie folgt:

- Das Keyboard mit dem PC mittels dem als Zubehör beiliegenden Verbindungskabel verbinden . Keyboard einschalten.
- Programm „ BontempiKeyboardSetup.exe“ starten , worauf nachstehendes Bild erscheint:



- Klicken Sie "Install driver" an. Nun erscheint folgendes neue Bild:

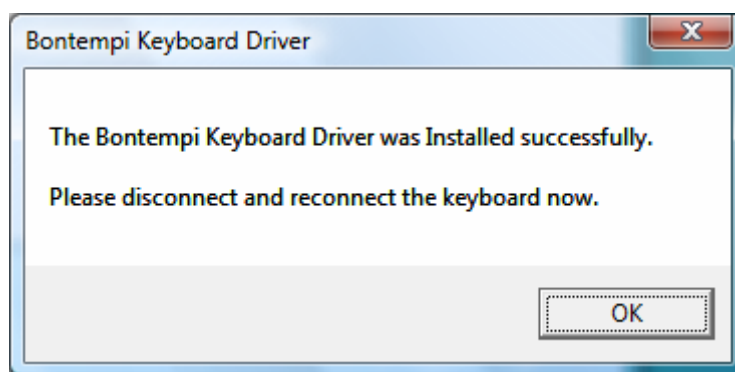

- Klicken Sie die Taste "OK" an. - Die Installation ist nun vollendet. - Keyboard ausschalten und danach erneut starten.

## 2) Wiedergabe einer Midi-Datei mit Windows Media Player

Im Windows-Paket ist der "Windows Media Player" enthalten, ein Programm, das MIDI-Dateien lesen kann und die Noten an das Bontempi-Keyboards, das an den Computer angeschlossen ist, senden kann.

Um eine MIDI-Datei mit "Windows Media Player" auszuführen müssen folgende Schritte ausgeführt werden:

- Öffnen Sie das Programm "Windows Media Player"
- In den neueren Versionen des Programms ist die Option "Datei öffnen" nicht vorhanden. Drücken Sie in diesem Fall CTRL M (Control M). Dieser Befehl zeigt das klassische Menü an, in dem die Option zur Öffnung der Dateien angezeigt wird.

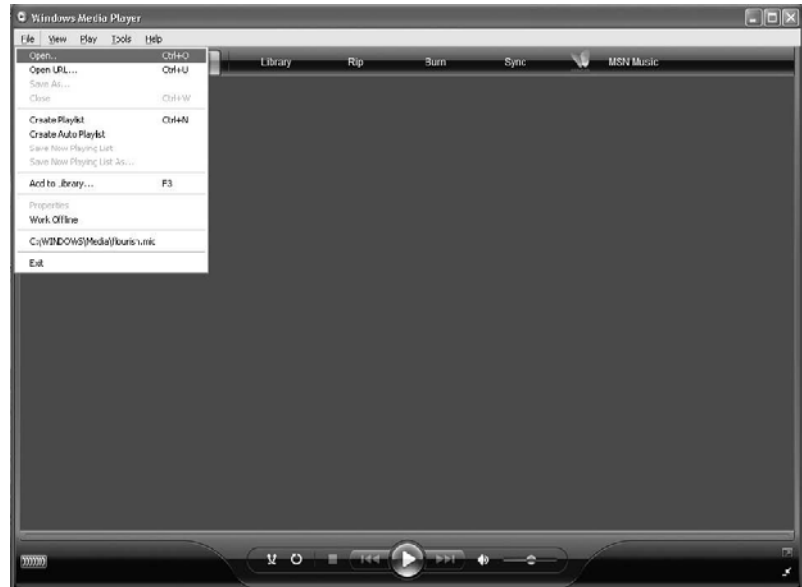

- Die Datei auswählen | Öffnen | filename.mid, wobei „filename.mid“ irgendeine MIDI-Datei sein kann (zum Beispiel kann die bei Windows XP vorhandene Datei C:\WINDOWS\Media\flourish.mid ausgewählt werden) und ausführen..
- Um das Stück anzuhören, drücken Sie die Taste Play, die sich unten in der Mitte befindet. Um das Stück anzuhalten, drücken Sie die Taste Stop .
- Die Tastatur spielt die ausgewählte Sequenz ab

### Verwendbare Programme

Außer dem Media-Player von Windows sind noch viele andere Programme erhältlich, die die Möglichkeit zu einer Erweiterung der Funktionalität bieten. Einige von ihnen erlauben die Registrierung von Musikstücken im Midi-Format, d.h. dass es möglich ist, das was auf dem Keyboard gespielt wurde im Computer zu speichern und somit das Musikstück zu reproduzieren, bzw. die musikalische Partitur zu sehen oder auszudrucken. Des weiteren ist es möglich, eventuelle Fehler zu korrigieren, Töne zu ändern, etc. Viele dieser Programme sind im Internet in einer Demo-Version oder als Shareware erhältlich.

### Wo erhalte ich die MIDI-Dateien

Im Internet oder im Musikfachhandel finden Sie unzählige MIDI-Dateien für klassische oder moderne Musikstücke jeglichen Genres, die mit dem Keyboard angehört werden können, oder zum Spielen einer Melodie als Orchesterhintergrund eingesetzt werden können. Achtung! Die MIDI-Dateien, die im Internet zu finden sind, wurden zum Teil für besondere Instrumente realisiert: für MIDI-Vorrichtungen, die nicht dem MIDI-Standard entsprechen, oder spezielle Zusatzfunktionen für diese Produkte besitzen. In diesen Fällen ist es möglich, dass das Musikstück nicht mit den Klängen und Effekten wiedergegeben wird, die ursprünglich vorgesehen waren. Das Keyboard respektiert in jedem Fall den GM-

Standard mit dem Zusatz von vie-len gemeinsamen Gebrauchsfunktionen, die auf der Karte zu sehen sind. Diese finden Sie im Handbuch des Instruments.

Hinweise::

- Wenn die Tastatur oder der Computer hängen bleiben, beide Geräte ausschalten. Zuerst den Computer neu starten, dann die Tastatur wieder einschalten.
- Der Betrieb ist nicht gewährleistet, wenn ein Instrument ausgeschaltet oder das USB-Kabel ausgesteckt ist, während eine Midi-Anwendung läuft.
- Mindestens 10 Sekunden zwischen Ausschalten und Einschalten der Tastatur und dem Ausstecken und Anstecken des USB-Kabels verstreichen lassen.
- Sicherstellen, dass die Midi-Anwendung geschlossen wurde, bevor das Instrument ausgeschaltet oder das USB-Kabel ausgesteckt wird. Sollte dieser Fall eintreten, die Midi-Anwendung schließen, das Instrument ausschalten, danach wieder einschalten und die Midi-Anwendung neu starten.

### 3) Installation des Jazz++-Programms

Jazz++ ist ein "Sequencer", d.h. ein Programm, mit dem Midi - Ereignisse (Noten, Lautstärken etc), die mit der Tastatur gespielt wurden, genau so wiedergegeben werden.

#### Installationsvorbereitung

- 1) Das Programm von der Website: [www.bontempi.com](http://www.bontempi.com) Bereich „download“ herunterladen  
Es sind zwei Versionen verfügbar:
  - \* Eine "zip" – Version, bei der das Winzip - Programm oder der Ordnerkomprimierer von XP verwendet wird (Erweiterung ".zip").
  - \* eine "selbstkomprimierende" Version (Erweiterung ".exe")
- 2) Durch Entkomprimieren von einer der beiden Dateien wird ein Ordner mit dem Namen "Jazz" angelegt.
- 3) Das Installationsprogramm "SETUP.EXE" starten und den einfachen Anweisungen folgen.

### 4) Aufnahme einer Sequenz mit dem Jazz++ - Programm

Nach Installation des Jazz++ - Programms, das auf der Website [www.bontempi.com](http://www.bontempi.com) verfügbar ist, kann eine Notensequenz einfach aufgenommen werden, indem den folgenden Anweisungen gefolgt wird:

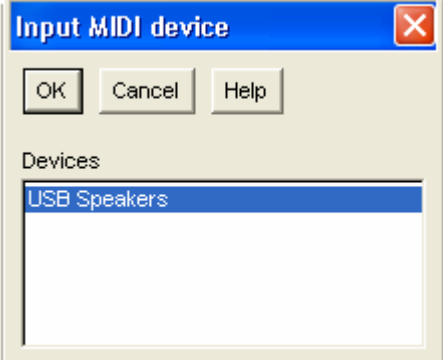
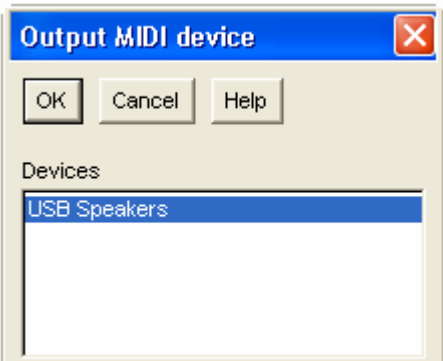
<p>Die Tastatur an den PC anschließen und einschalten</p> <p>Das Jazz++ - Programm öffnen. Start - Menü - Sämtliche Programme - Jazzware - The jazz midi sequencer</p> <p>Bei entem Programmzugang, unter dem Stichwort "Input MIDI device", "USB Speakers" wählen</p>	
<p>Bei entem Programmzugang, unter dem Stichwort "Output MIDI device", "USB Speakers" wählen</p>	

Bei entem Programmzugang, unter dem Stichwart "Synth type", "GM" wählen



File|New wählen.

Mit der linken Maustaste die mit einem roten Pfeil gekennzeichnete Taste anklicken.

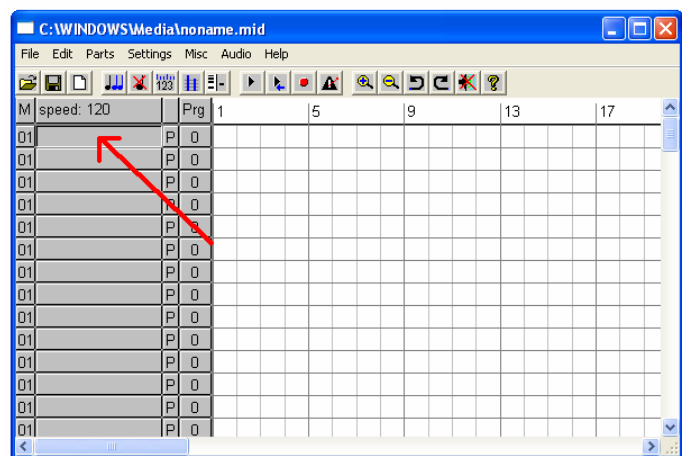

A – Den Namen des Tracks schreiben, auf dem die Noten aufgenommen werden sollen.

B – Mit der Maus das Feld "Force channel number onto all events on track" anklicken, bis es weiß bleibt.

C – Die OK-Taste drücken.

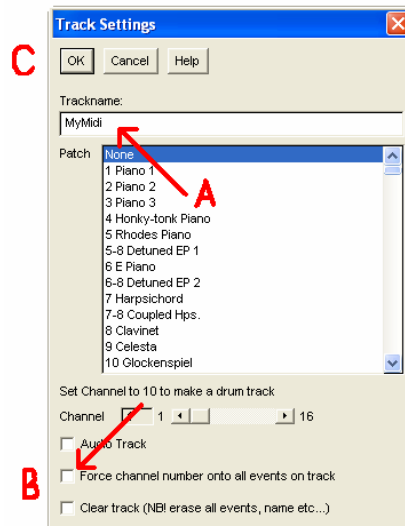

A - "Settings | Midi Thru" wählen

B - Mit der Maus das Feld "Software MIDI Thru" anklicken, bis es weiß bleibt.

C - Die OK-Taste drücken.

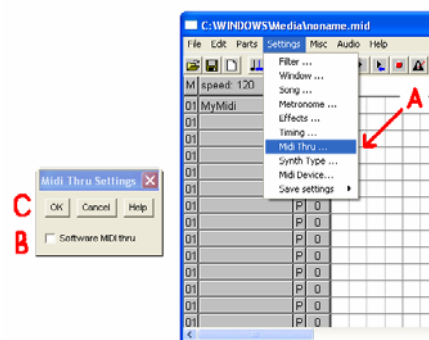

A - Mit der linken Maustaste den mit A gekennzeichneten Knopf anklicken, um den Track zu wählen, auf dem aufgenommen werden soll.

B – Die Aufnahmetaste mit dem roten Kreis drücken (Record)

C – Noten auf der Tastatur spielen, einen Rhythmus (style) oder ein Lied (song) eingeben- Das Programm speichert die Noten im PC-Speicher.

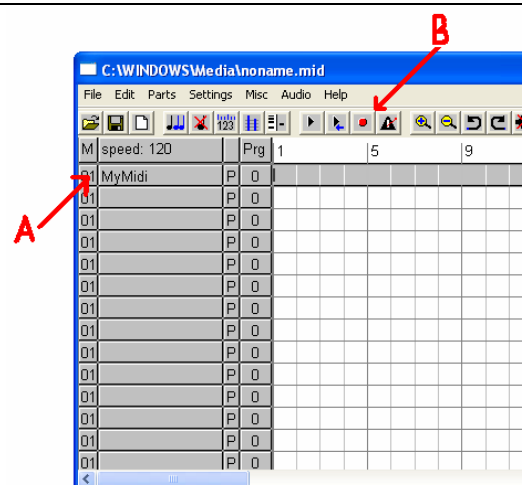

A – Um die Aufnahme zu unterbrechen, erneut die Taste mit dem roten Kreis (Record) drücken.

B – Um das aufgenommene Musikstück abzuhören, die mit B gekennzeichnete Playtaste drücken.

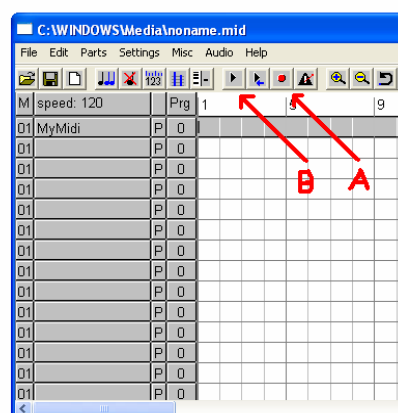

A – Um die aufgenommene Sequenz zu speichern, File | Save As wählen.

B – Den Namen der Datei schreiben, die gespeichert werden soll.

C – OK drücken.

Die Datei wird gespeichert und ist für Wiedergabe oder Änderung verfügbar.

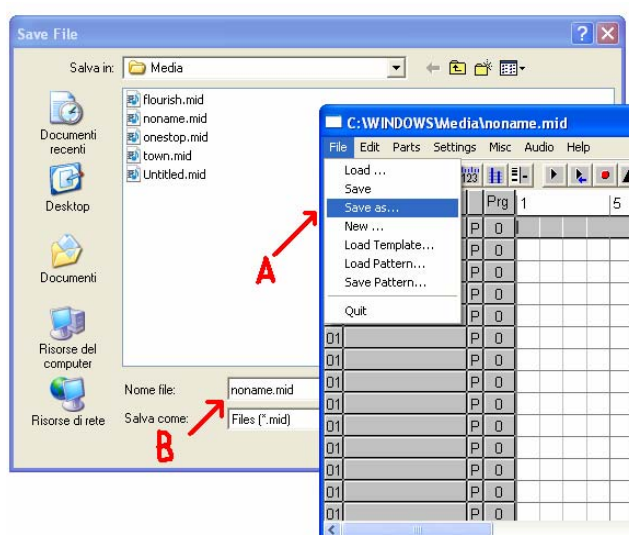



## Editieren der Noten und anderer Steuerungen über das Fenster "Piano roll"

Bei Anklicken mit der rechten Maustaste eines Tracks der Programmhauptseite (Bereich mit den unterbrochenen schwarzen Streifen) erscheint ein Fenster (piano roll), in dem die Noten und deren Längen angezeigt sind. Links von diesem Fenster zeigt das Bild einer Klaviertastatur sofort ganz klar, welche die richtigen Noten des Musikstücks sind.

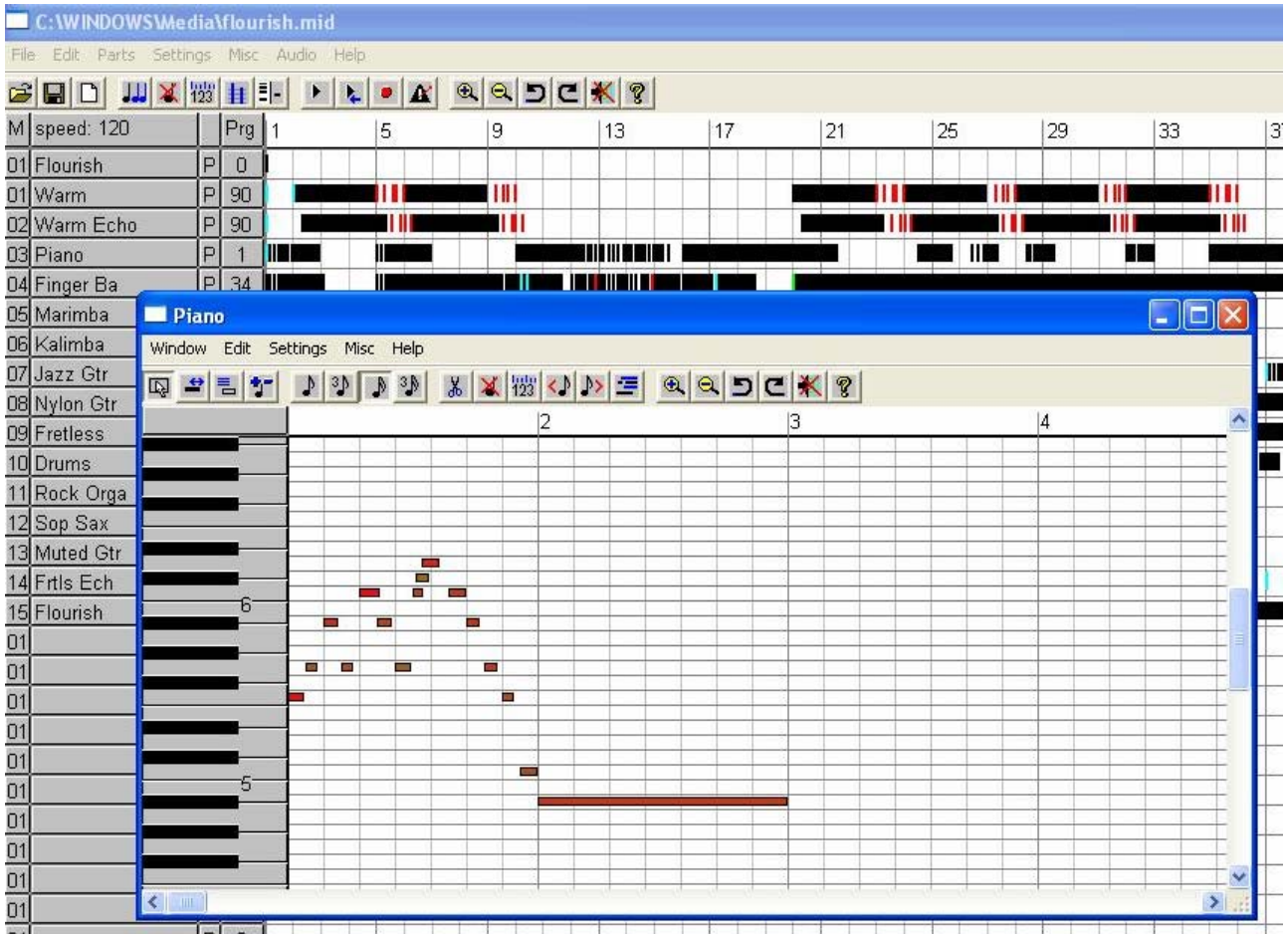

- Im Fenster "piano roll" sind 20 Knöpfe (unten von links nach rechts beschrieben), mit denen grundlegend der Inhalt des aufgenommenen Musikstücks geändert werden kann.
- 1) Knöpfe, um die Funktion der linken Maustaste zu ändern.
    - Bereich wählen (indem ein Rechteck gezeichnet wird)
    - Die Länge ändern (indem mit der linken Maustaste dort geklickt wird, wo die Note abgebrochen werden soll)
    - Es wird das Dialogfenster gezeigt, um ein existierendes Ereignis zu editieren oder ein neues zu schaffen
    - Ausschneiden/Einfügen (geeignet, um rasch Note für Note zu editieren)
  - 2) Knöpfe, um die gängigsten Zeitwerte einzugeben (geeignet für den Wertbestimmungsvorgang - Punkt 3)

- Die Note mit 1/8 eingeben
- Die Note mit 1/12 eingeben
- Die Note mit 1/16 eingeben
- Die Note mit 1/24 eingeben

3) Knöpfe, um die gewählten Ereignisse zu ändern

- Ausschneiden
- Löschen
- Wert bestimmen (damit wird die Note je nach gewünschter Auflösung verlängert oder verkürzt)
- nach links verschieben
- nach rechts verschieben
- Den Multitrackmodus freigeben (um Ereignisse auch von anderen Tracks zu editieren)

4) Knöpfe für andere Vorgänge

- Den letzten Vorgang löschen
- Eliminierung des letzten Vorgangs löschen
- Die Noten über Midi ausschalten
- Hilfe